

ゴム製マーカー

高輝度反射シートによる高い視認性でドライバーに障害物の存在を知らせるゴム製の障害物表示材です。

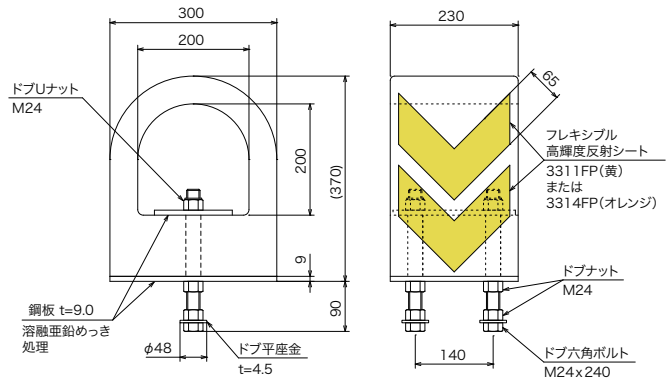

品番	材質	反射シート	柄	底板	重量
AZS-3720S	合成ゴムSBR	フレキシブルプリズム反射シート ①黄 または ②オレンジ よりご指定ください。	片面下向きV字	鉄 (溶融亜鉛めっき仕上げ)	約27kg
AZS-3720W			両面下向きV字		

ノックスクッション

硅砂を入れて車両衝突の衝撃を緩和する分流部用衝撃緩衝装置です。前衛体と後衛体に変形することで衝撃を和らげます。



製品名称	品番	色	重量
前衛体	NF-BY	黒／黄 (ゼブラ柄)	64kg
	NF-RW	赤／白 (ゼブラ柄)	
後衛体	NR-BY	黒／黄 (ゼブラ柄)	65kg
	NR-RW	赤／白 (ゼブラ柄)	
前衛体用スチール枠 (アスファルト舗装面用)	NF-S	—	—
前衛体用スチール枠 (アスファルト舗装面用)	NR-S	—	—

※「ノックスクッション」はNOK株式会社の登録商標です。

※詳細については、P.62を参照ください。